

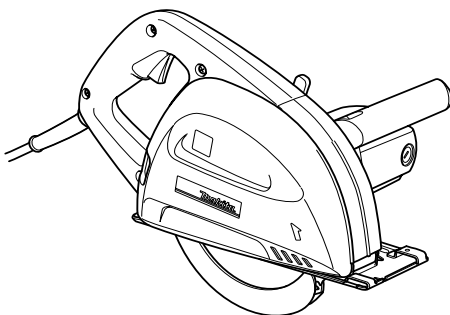

# Металлорежущая пила

МОДЕЛИ 4131



005343



ДВОЙНАЯ  
ИЗОЛЯЦИЯ

## РУКОВОДСТВО ПО ЭКСПЛУАТАЦИИ

### ⚠ ПРЕДУПРЕЖДЕНИЕ:

В целях Вашей личной безопасности, ПРОЧТИТЕ и ОЗНАКОМЬТЕСЬ с данными инструкциями перед использованием инструмента.  
СОХРАНИТЕ ДАННЫЕ ИНСТРУКЦИИ В КАЧЕСТВЕ СПРАВОЧНОГО МАТЕРИАЛА.

# ТЕХНИЧЕСКИЕ ХАРАКТЕРИСТИКИ

Модель	4131
Диаметр диска	185 мм
Макс. мощность резки	63 мм
Скорость без нагрузки (мин <sup>-1</sup> )	3 500
Общая длина	358 мм
Вес нетто	4,8 кг
Класс безопасности	II / I

- Вследствие нашей продолжающейся программы поиска и разработок технические характеристики могут быть изменены без уведомления.
- Примечание: Технические характеристики могут различаться в зависимости от страны.

## ОБОЗНАЧЕНИЯ END209-1

Ниже приводятся символы, которые используются для данного инструмента. Перед эксплуатацией инструмента обязательно ознакомьтесь с их значением.



.....Прочтите инструкцию по эксплуатации.



.....ДВОЙНАЯ ИЗОЛЯЦИЯ



.....Обратите внимание! Может сильно нагреваться.

## Основное назначение

Данный инструмент предназначен для резки низкоуглеродистой стали.

## Источник питания

Инструмент должен быть подсоединен только к источнику питания с напряжением, указанным в табличке номиналов, и может функционировать только от однофазного источника питания переменного тока. В соответствии с Европейским стандартом имеется двойная изоляция, следовательно, возможно использование с розетками без провода заземления.

## Только для европейских стран

### Шум и вибрация

Типовые уровни А-взвешенного уровня шума  
уровень звукового давления: 99 дБ (А)  
уровень акустической мощности: 110 дБ (А)  
Недостоверность: 3 дБ

– Пользуйтесь средствами защиты слуха. –

Типичное взвешенное значение квадратного корня ускорения составляет не более чем 2.5 м/с<sup>2</sup>.

Эти значения были получены в соответствии с EN60745.

## ЕС-ДЕКЛАРАЦИЯ СООТВЕТСТВИЯ

Мы с исключительной ответственностью заявляем, что данное изделие соответствует следующим стандартам или нормативным документам, EN60745, EN55014, EN61000 согласно Директивам Совета, 73/23/ЕЕС, 89/336/ЕЕС, 98/37/ЕС.

*Ясухико Канзаки* **CE 2004**

Директор

## MAKITA INTERNATIONAL EUROPE LTD.

Michigan Drive, Tongwell, Milton Keynes, Bucks MK15 8JD, ENGLAND

Ответственный изготовитель:

Makita Corporation Anjo Aichi, Япония

## **⚠ ПРЕДУПРЕЖДЕНИЕ:**

**Прочтите все инструкции.** Несоблюдение каких-либо инструкций, приведенных в списке ниже, может привести к поражению электрическим током, пожару и/или серьезной травме. Термин “электроинструмент” во всех предостережениях, приведенных в списке ниже, относится к Вашему электроинструменту с питанием от сети (с проводом) или от аккумулятора (без провода).

## СОХРАНИТЕ ЭТИ ИНСТРУКЦИИ

### Рабочее место

1. **Поддерживайте порядок и хорошее освещение на рабочем месте.** Загроможденные и темные места являются причинами несчастных случаев.
2. **Не работайте с электроинструментом во взрывоопасных атмосферах, например, в присутствии огнеопасных жидкостей, газов или пыли.** Электроинструмент является источником искр, которые могут привести к возгоранию пыли или паров.
3. **При работе с электроинструментом следите за тем, чтобы дети и наблюдатели находились вдали.** Отвлечение внимания может стать причиной потери контроля.

### Электробезопасность

4. **Вилки электроинструментов должны соответствовать розетке. Никогда не модифицируйте вилку каким-либо образом. Не используйте никакие вилки-переходники с заземленными (замкнутыми на землю) электроинструментами.** Оригинальные вилки и соответствующие им розетки снизят риск поражения электрическим током.
5. **Предотвращайте контакт тела с заземленными или замкнутыми на землю поверхностями, такими, как трубы, радиаторы, батареи и рефрижераторы.** Вода, попавшая в электроинструмент, повысит риск поражения электрическим током.
6. **Не подвергайте электроинструменты воздействию дождя или влаги.** Water entering a power tool will increase the risk of electric shock.
7. **Следите за шнуром. Никогда не используйте шнур, чтобы переносить, тянуть или отключать электроинструмент от розетки. Держите шнур вдали от тепла, масла, острых краев или подвижных частей.** Поврежденные или спутанные шнуры повышают риск поражения электрическим током.

8. **При работе с электроинструментом вне помещения, используйте удлинитель, подходящий для использования вне помещения.** Использование шнура, подходящего для работы вне помещения, снижает риск поражения электрическим током.

### Личная безопасность

9. **Будьте внимательны, следите за тем, что Вы делаете, и соблюдайте здравый смысл при работе с электроинструментом. Не используйте электроинструмент, если Вы устали или находитесь под влиянием наркотиков, алкоголя или лекарств.** Момент невнимательности при работе с электроинструментами может привести к серьезной личной травме.
10. **Пользуйтесь оборудованием, обеспечивающим безопасность. Всегда пользуйтесь средствами защиты глаз.** Защитное оборудование, такое, как противопылевой респиратор, безопасная нескользящая обувь, каска или средства защиты слуха, используемые в надлежащих условиях, уменьшат риск получения личной травмы.
11. **Избегайте внезапных включений. Перед вставкой вилки в розетку убедитесь в том, что переключатель находится в выключенном положении.** Если Вы будете переносить электроинструменты, держа палец на переключателе, или включать инструменты в сеть с выключателем во включенном положении, это может привести к несчастным случаям.
12. **Перед включением инструмента убирайте регулировочный или гаечный ключ.** Гаечный или регулировочный ключ, оставленный на вращающейся части электроинструмента, может привести к личной травме.
13. **Не перенапрягайтесь. Всегда соблюдайте устойчивость и баланс.** Это обеспечит лучший контроль электроинструмента в неожиданных ситуациях.

14. Надевайте соответствующую одежду. Не надевайте свободную одежду или ювелирные изделия. Следите за тем, чтобы Ваши волосы, одежда и перчатки находились вдали от подвижных частей. Свободная одежда, ювелирные изделия или длинные волосы могут попасть в подвижные части.
15. Если имеются подсоединения устройств для всасывания и сбора пыли, убедитесь в том, что они подсоединены и используются правильно. Использование таких устройств может уменьшить вероятность несчастных случаев, связанных с пылью.

#### Использование и уход за электроинструментом

16. Не прилагайте усилий к электроинструменту. Используйте надлежащий электроинструмент для конкретной работы. Надлежащий электроинструмент будет работать лучше и безопаснее при тех параметрах, на которые он рассчитан.
17. Не используйте электроинструмент, если его нельзя включить и выключить с помощью переключателя. Любой электроинструмент, который нельзя контролировать с помощью переключателя, опасен, и его необходимо отремонтировать.
18. Отключайте вилку от источника питания и / или аккумулятор от электроинструмента перед проведением какой-либо регулировки, смене принадлежностей или при хранении электроинструментов. Такие профилактические меры безопасности уменьшают риск непреднамеренного включения электроинструмента.
19. Храните выключенные электроинструменты вдали от детей, и не позволяйте людям, не имеющим навыков работы с электроинструментом или не прочитавшим

данные инструкции, работать с электроинструментом. Электроинструменты опасны в руках неквалифицированных пользователей.

20. Содержите электроинструменты в исправном состоянии. Проверяйте рассогласование или связывание подвижных частей, поломки частей и любые другие условия, которые могут повлиять на работу электроинструмента. При наличии повреждения, отремонтируйте электроинструмент перед его использованием. Многие несчастные случаи возникают по причине того, что электроинструменты не содержатся в исправном состоянии.
  21. Следите за тем, чтобы режущие инструменты были острыми и чистыми. Режущие инструменты с острыми отрезными краями, которые содержатся в надлежащем состоянии, меньше заедают, и их легче контролировать.
  22. Используйте электроинструмент, принадлежности, биты и т.д. в соответствии с данными инструкциями, и так, как это предназначено для конкретного типа электроинструмента, учитывая условия работы и саму работу, которую необходимо выполнить. Использование электроинструмента в непредусмотренных для этого целях может привести к опасной ситуации.
- #### Обслуживание
23. Обслуживание Вашего электроинструмента должен осуществлять квалифицированный сотрудник ремонтной мастерской с использованием только идентичных запасных частей. Это обеспечит безопасность электроинструмента.

## ДОПОЛНИТЕЛЬНЫЕ ПРАВИЛА БЕЗОПАСНОСТИ ПРИ РАБОТЕ С ИНСТРУМЕНТОМ

ENB082-3

#### ОПАСНО:

1. Держите руки подальше от района резки и диска. Второй рукой держитесь за вспомогательную рукоятку или корпус двигателя. Если держать инструмент обеими руками, вероятность их пореза диском исключается.
2. Не наклоняйтесь под обрабатываемую деталь. Кожух не защитит Вас от диска под обрабатываемой деталью.
3. Отрегулируйте глубину резки в соответствии с толщиной обрабатываемой детали. Под

обрабатываемой деталью должен просматриваться один неполный зубец из всех зубьев пилы.

4. Никогда не держите разрезаемую деталь руками, и не ставьте ее поперек ног. Крепите обрабатываемую деталь к устойчивой платформе. Важно обеспечить опору при работе для снижения до минимума

незащищенности корпуса, возможности заклинивания диска или потери контроля.

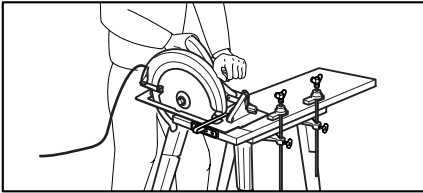

Типовой рисунок надлежащей опоры для рук, опоры для обрабатываемой детали и расположения шнура питания (если применимо).

5. **Держите включенный инструмент за изолированные захватные поверхности при выполнении действий, при которых режущий инструмент может коснуться скрытой проводки или собственного шнура.** Контакт с проводом "под напряжением" приведет к тому, что оголенные металлические части включенного инструмента тоже будут "под напряжением" и ударят пользователя током.
6. **При продольной распиловке всегда используйте направляющую планку или прямую боковую направляющую.** Это повысит точность резки и снизит вероятность заклинивания диска.
7. **Всегда пользуйтесь дисками надлежащего размера и формы отверстий с оправкой (ромбовидные, а не круглые).** Диски, которые не соответствуют монтажной части инструмента, будут вращаться эксцентрично, что приведет к потере управления.
8. **Никогда не пользуйтесь поврежденными или неправильными прокладками или болтом для дисков.** Прокладки и болт диска спроектированы специально для Вашего инструмента для обеспечения оптимальной производительности и безопасности работы.
9. **Причины отскоков и меры их предотвращения оператором;**

- **Отскок является внезапным противодействием нажатый, скрепленный или разрегулированный пильный диск, что приводит к неконтролируемому подъему инструмента из обрабатываемой детали и движению по направлению к оператору.**
- **Когда диск крепко застрял или его заклинило в закрытом пропиле, диск останавливается, а противодействие двигателя приводит к быстрому движению устройства назад к оператору.**
- **Если в пропиле диск погнется или разрегулируется, зубья обратного края**

**пилы могут воткнуться в верхнюю поверхность обрабатываемой детали, что приведет к выбросу диска из пропила и отскоку к оператору.**

**Отскок является результатом неправильного использования инструмента и/или неправильных процедур или условий эксплуатации, и его можно избежать, соблюдая надлежащие меры предосторожности, приведенные ниже.**

- a. **Крепко держите инструмент двумя руками и располагайте кисти так, чтобы оказывать сопротивление усилиям отскока. Стойте сбоку от диска, а не на одной линии с диском.** Отскок может привести к тому, что инструмент отскочит назад, но оператор может контролировать силу отскока, если предпринять соответствующие меры предосторожности.
- b. **При заклинивании диска или прерывании пильных работ по какой-либо из причин, отпустите триггер и держите инструмент неподвижно в материале, пока диск не остановится полностью. Никогда не пытайтесь вынуть инструмент из обрабатываемой детали или потянуть инструмент назад, если диск вращается, иначе может произойти отскок.** Проверьте и осуществите действия по устранению причины заклинивания диска.
- c. **При повторном запуске инструмента в обрабатываемой детали, отцентрируйте пильный диск в пропиле и убедитесь, что зубья пилы не захвачены материалом.** Если пильный диск заклинивает, он может подняться вверх или выскочить из обрабатываемой детали при повторном запуске инструмента.
- d. **Поддерживайте большие панели для снижения до минимума возможности заклинивания и отскока диска.** Большие панели провисают под собственным весом. Опоры необходимо располагать под панелью с обеих сторон, около линии распила и около края панели.

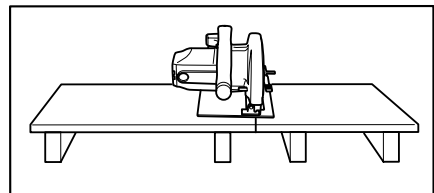

Чтобы избежать отскоков, поддерживайте доску или панель около места распила.

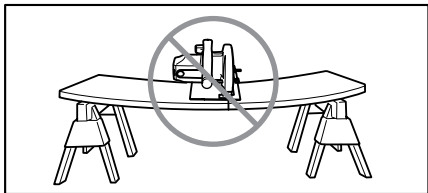

Не поддерживайте доску или панель вдали от места распила.

- e. **Не используйте тупые или поврежденные диски.** Не заточенные или неправильно установленные диски приведут к тонкому распилу, в результате чего появится чрезмерное трение, заклинивание диска и отскок.
  - f. **Перед резкой необходимо крепко затянуть блокирующие рычаги регулировки глубины диска и угловой резки.** Если при резке регулировка диска нарушится, это может привести к заклиниванию диска и отскоку.
10. **Перед каждым использованием проверяйте надлежащее закрытие нижнего кожуха.** Не работайте с инструментом, если нижний кожух не перемещается свободно и сразу же не закрывается. Никогда не закрепляйте и не привязывайте нижний кожух в открытом положении. Если инструмент нечаянно уронить, нижний кожух может погнуться. Поднимите нижний кожух с помощью вытягивающегося рычага и убедитесь, что он свободно перемещается и не касается диска или какой-либо другой части, по всем углам и глубине резки.
  11. **Проверьте работу пружины нижнего кожуха.** Если кожух и пружина не работают надлежащим образом, перед использованием их необходимо отремонтировать. Нижний кожух может перемещаться медленно из-за наличия поврежденных деталей, резиновых отложений или накопления обломков.
  12. **Перед тем, как положить инструмент на верстак или пол, всегда следите за тем, чтобы нижний кожух закрывал диск.** Незащищенный, двигающийся по инерции диск приведет к тому, что инструмент будет перемещаться назад, разрезая все в этом

направлении. После того, как Вы отпустили переключатель, подождите некоторое время, пока диск не остановится.

13. **Не останавливайте диски, прилагая боковое давление к пильному диску.**
14. **ОПАСНО:**  
Не пытайтесь устранить разрезанный материал при вращающемся диске.  
**ВНИМАНИЕ:** После отключения диски вращаются по инерции.
15. **Устанавливайте более широкую часть основания пилы на ту часть обрабатываемой детали, которая имеет хорошую опору, а не на ту часть, которая упадет после завершения пиления.** В качестве примера, на рис. 1 показан ПРАВИЛЬНЫЙ способ отпиливания конца доски, а на рис. 2 – НЕПРАВИЛЬНЫЙ способ. Если обрабатываемая деталь короткая или маленькая, прижмите ее. **НЕ ПЫТАЙТЕСЬ УДЕРЖИВАТЬ КОРОТКИЕ ДЕТАЛИ РУКОЙ!** (Рис. 2)



Рис. 1



Рис. 2

16. **Никогда не пытайтесь пилить, закрепив инструмент в перевернутом положении в тисках.** Это чрезвычайно опасно, и может привести к серьезным несчастным случаям.
17. **При работе надевайте защитные очки и средства защиты органов слуха.**

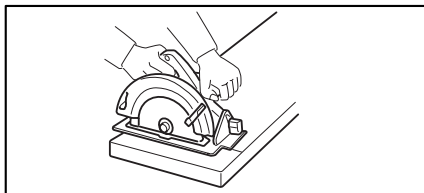
**СОХРАНИТЕ ЭТИ ИНСТРУКЦИИ**

## ОПИСАНИЕ ФУНКЦИОНИРОВАНИЯ

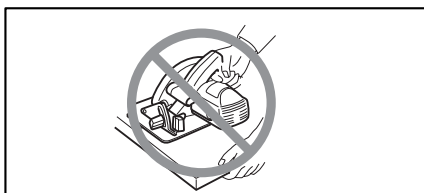
005344

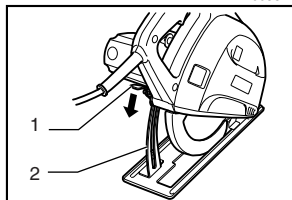

1. Рычаг
2. Направляющая глубины

### ⚠ ПРЕДУПРЕЖДЕНИЕ:

- Перед регулировкой или проверкой функционирования инструмента всегда проверяйте, что инструмент выключен, а шнур вынут из розетки электропитания.

### Регулировка глубины резки

Ослабьте рычаг на направляющей глубины и переместите основание вверх или вниз. Установив необходимую глубину резки, закрепите основание путем затяжки рычага.

### ⚠ ПРЕДУПРЕЖДЕНИЕ:

- После регулировки глубины резки всегда крепко затягивайте рычаг.

005345

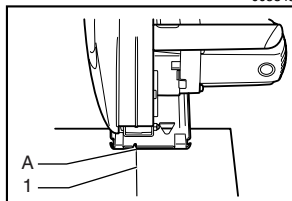

1. Линия отреза

### Визир

При резке, совмещайте положение А в передней части основания с линией разреза на обрабатываемой детали.

005346

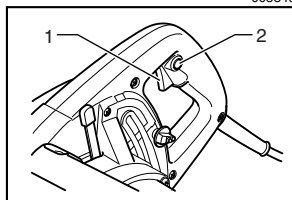

1. Триггерный переключатель
2. Кнопка разблокировки

### ⚠ ПРЕДУПРЕЖДЕНИЕ:

- Перед включением инструмента в розетку питания, всегда проверяйте, работает ли триггерный переключатель надлежащим образом, и возвращается ли в положение "ВЫКЛ", если его отпустить.

Для предотвращения непреднамеренного включения триггерного переключателя имеется кнопка блокировки.

Для запуска инструмента надавите на кнопку блокировки и нажмите триггерный переключатель. Отпустите триггерный переключатель для остановки.

## МОНТАЖ

### ⚠ ПРЕДУПРЕЖДЕНИЕ:

- Перед выполнением каких-либо работ над инструментом всегда отключайте инструмент и вынимайте штекер из розетки питания.

### Установка или снятие пыльного диска

### ⚠ ПРЕДУПРЕЖДЕНИЕ:

- Для снятия или установки дисков пользуйтесь только входящим в комплект ключом Makita. Несоблюдение данного требования может привести к перетяжке или недостаточной затяжке шестигранного болта. Это может привести к серьезной травме оператора.
- Не касайтесь диска голый рукой непосредственно сразу же после резки; он может быть очень горячим и обжечь кожу. При снятии горячего диска наденьте перчатки.

Для снятия диска сначала надавите на ручку крепления пылесборного кожуха и поверните ее по часовой стрелке до значка  и снимите пылесборный кожух. Надавите на замок вала, чтобы диск не вращался, и с помощью шестигранного ключа ослабьте шестигранный болт, повернув его против часовой стрелки. Затем снимите внешний фланец и диск.

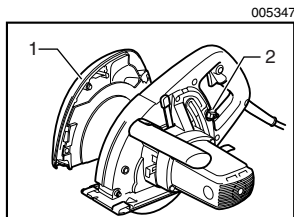

1. Пылесборный кожух
2. Ручка

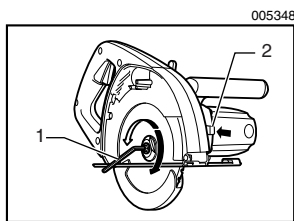

1. Шестигранный ключ
2. Замок вала

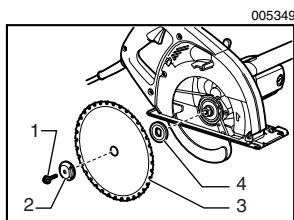

1. Болт с шестигранной головкой
2. Внешний фланец
3. Твердосплавный пильный диск
4. Внутренний фланец

Для установки диска выполните процедуру снятия в обратной последовательности. Всегда устанавливайте диск так, чтобы стрелка на диске указывала то же направление, что и стрелка на кожухе диска.

**ОБЯЗАТЕЛЬНО КРЕПКО ЗАТЯНИТЕ ШЕСТИГРАННЫЙ БОЛТ.**

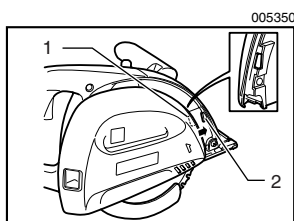

1. Паз
2. Выступ

После установки диска поставьте на место пылесборный кожух. Осторожно задвиньте пылесборный кожух, чтобы паз в его передней части соответствовал выступу кожуха диска. Убедитесь в надежности крепления пылесборного кожуха, затем надавите на ручку и поверните ее против часовой стрелки до значка .



005351

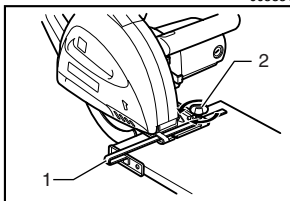

1. Направляющая планка (направляющая линейка)
2. Болт

## Направляющая планка (направляющая линейка) (дополнительная принадлежность)

Удобная направляющая линейка позволяет Вам делать сверхточные прямые распилы. Просто придвиньте направляющую планку к боковой поверхности обрабатываемой детали и закрепите ее в таком положении с помощью винта в передней части основания. Она также позволяет осуществлять повторные распилы одинаковой ширины.

## ЭКСПЛУАТАЦИЯ

005352

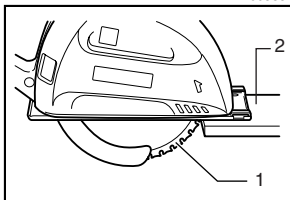

1. Твердосплавный пильный диск
2. Обрабатываемая деталь

### ⚠ ПРЕДУПРЕЖДЕНИЕ:

- Никогда не скручивайте и не прилагайте к инструменту усилий, когда он находится в распиле. Это может привести к перегрузке двигателя и/или опасному отскоку и серьезной травме оператора.

Держите инструмент крепко обеими руками. Установите опорную плиту инструмента на обрабатываемую деталь, при этом диск не должен ее касаться. Затем включите инструмент и подождите, пока диск наберет полную скорость. Перемещайте инструмент вперед по поверхности обрабатываемой детали, держа его заподлицо и равномерно перемещая до окончания резки. Следите за ровностью линии разреза и равномерностью скорости продвижения.

005353

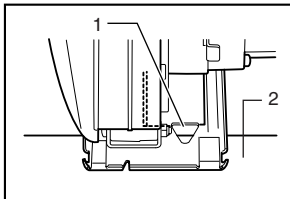

1. Смотровое окно
2. Обрабатываемая деталь

Смотровое окно в основании упрощает проверку расстояния между передним краем пильного диска и обрабатываемой деталью, когда диск установлен на максимальную глубину разреза.

005354

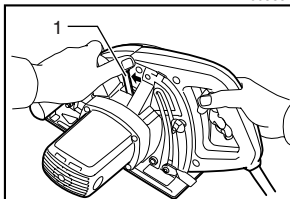

1. Втягивающийся рычаг

### ПРИМЕЧАНИЕ:

- При выполнении распилов под углом и т.д. иногда нижний кожух движется с трудом. В данном случае, используйте вытягивающийся рычаг, чтобы поднять нижний кожух для начала резки, и когда диск коснется материала, отпустите вытягивающийся рычаг.

### ⚠ ПРЕДУПРЕЖДЕНИЕ:

- Не используйте деформированный или треснутый диск. Замените его новым.
- Не складывайте материалы друг на друга при их резке.
- Не режьте закаленную сталь, нержавеющей сталь, алюминий, древесину, пластмассу, бетон, плитку и т.д. **Режьте только низкоуглеродистую сталь.**

- Не касайтесь пильного диска, обрабатываемой детали или опилок голый рукой непосредственно после резки; они могут быть очень горячими и обжечь кожу.
- **Всегда пользуйтесь твердосплавными пильными дисками, соответствующими выполняемой Вами работе.** Использование ненадлежащих пильных дисков может привести к снижению производительности резки и / или представлять собой опасность получения травм.

005355

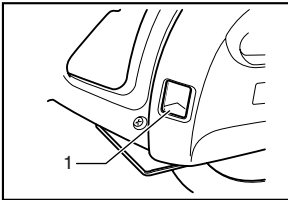

1. Смотровое окно

### Удаление опилок

#### ⚠ ПРЕДУПРЕЖДЕНИЕ:

- Перед снятием или установкой пылезащитного кожуха, всегда проверяйте, что инструмент выключен, а шнур вынут из розетки электропитания.
- Пылесборный кожух может нагреться из-за горячих опилок. Не касайтесь опилок или пылесборного диска голый рукой.

Когда опилки станут видимыми в смотровом окне, удалите их.

005347

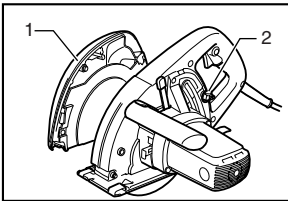

1. Пылесборный кожух  
2. Рукоятка

Надавите на ручку и поверните ее по часовой стрелке до обозначения **○** и удалите пылесборный кожух. Удалите опилки, накопившиеся внутри пылесборного кожуха.

#### ⚠ ПРЕДУПРЕЖДЕНИЕ:

- Не переворачивайте инструмент вверх дном. Опилки, накопившиеся в пылесборном кожухе, могут выпасть из него.
- Обращайтесь с пылесборным кожухом осторожно, чтобы не деформировать и не повредить его.

## ТЕХОБСЛУЖИВАНИЕ

#### ⚠ ПРЕДУПРЕЖДЕНИЕ:

- Перед проведением проверки или работ по техобслуживанию, всегда проверяйте, что инструмент выключен, а штекер питания отсоединен от розетки.

### Проверка пильного диска

- Перед каждым использованием и после работы тщательно проверяйте диск на отсутствие трещин или повреждений. Немедленно заменяйте треснувший или поврежденный диск.
- Если продолжать пользоваться затупленным диском, это может привести к опасному отскоку и/или перегреву двигателя. Заменяйте изношенный диск новым, если он уже не обеспечивает эффективную резку.
- **Твердосплавные пильные диски для металлорежущей пилы затачивать нельзя.**

001145

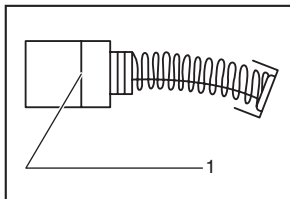

1. Ограничительная отметка

### Замена угольных щеток

Регулярно вынимайте и проверяйте угольные щетки. Заменяйте их, если они изношены до ограничительной отметки. Содержите угольные щетки в чистоте и в свободном для скольжения в держателях положении. При замене необходимо менять обе угольные щетки одновременно. Используйте только одинаковые угольные щетки.

005356

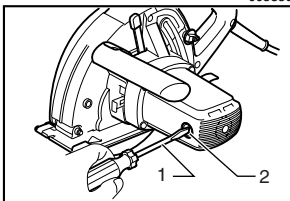

1. Отвертка

2. Крышка щеткодержателя

Используйте отвертку для снятия крышек щеткодержателей. Извлеките изношенные угольные щетки, вставьте новые и закрутите крышки щеткодержателей.

Для обеспечения БЕЗОПАСНОСТИ и НАДЕЖНОСТИ оборудования, ремонт, любое другое техобслуживание или регулировку необходимо производить в уполномоченных сервис-центрах Makita, с использованием только сменных частей производства Makita.

## ПРИНАДЛЕЖНОСТИ

### ПРЕДУПРЕЖДЕНИЕ:

- Эти принадлежности или насадки рекомендуется использовать с Вашим инструментом Makita, указанным в данном руководстве. Использование каких-либо других принадлежностей или насадок может представлять собой риск получения травм. Используйте принадлежность или насадку только по указанному назначению.

Если Вам необходима помощь или дополнительная информация относительно данных принадлежностей, свяжитесь с Вашим местным сервис-центром Makita.

- Направляющая планка (направляющая линейка)
- Защитные очки
- Рекомендуемые твердосплавные пильные диски и размеры обрабатываемых деталей

005705

Металлические твердосплавные диски для многих сфер применения

	Применения													
	МЕТАЛЛИЧЕСКИЙ ЛИСТ		С-ШТИФТ		УГЛОВОЙ ШТИФТ		МЕТАЛЛИЧЕСКИЙ ШТИФТ		АРМАТУРА	ТРУБА			ВОЛНИСТЫЙ ЛИСТ	
Размер(мм)	t=1,5	t=3,0	50X100 t=1,6	45X90 t=3,2	50X50 t=4	50X50 t=6	t=0,56 25Ga	t=1,6 16Ga	∅20	50X100 t=3,2	∅25 t=1,2	∅60 t=3,8	t=0-0,9	t=1,0-2,0
185X36T	X	⊙	X	⊙	⊙	⊙	⊙	X	⊙	⊙	△	⊙	X	X
185X38T	△	⊙	△	⊙	⊙	⊙	⊙	△	⊙	⊙	⊙	⊙	X	X
185X48T	⊙	⊙	⊙	⊙	△	⊙	⊙	⊙	△	⊙	⊙	△	X	△
185X70T	⊙	△	X	X	X	X	△	X	X	X	X	X	⊙	△

⊙ Превосходно ○ Хорошо △ Нормально X Не применимо

- Всегда пользуйтесь твердосплавными пильными дисками, подходящими для Вашей работы. Не режьте алюминий, древесину, пластмассу, бетон, плитку и т.д.
- Твердосплавные пильные диски для металлорежущих пил не подлежат повторной заточке.

---

## Памятка

---

---

---

---

---

---

---

---

---

---

---

---

---

---

---

---

---

---

# Памятка

---

---

---

---

---

---

---

---

---

---

---

---

---

---

---

---

---

---

---

---

---

---

---

---

---

---

---

---

---

## Памятка

---

---

---

---

---

---

---

---

---

---

---

---

---

---

---

---

---

---

---

---

---

---

---

Makita Corporation Anjo, Aichi, Japan